

UNIQUISIS社 フロー合成システム価格表

2024 April



目次

| | |
|---|----|
| ● FlowSynシステム | |
| 基本システム | 4 |
| 拡張システム | 4 |
| ● モジュラーシステム | |
| FlowLab™シリーズ | 5 |
| ポンプモジュール | 6 |
| バイナリーポンプ | 6 |
| シングルポンプ | 6 |
| リアクターモジュール | 7 |
| HotCoil™ 加熱反応用リアクター | 7 |
| HotColumn™ HotCoil用カラムリアクターオプション | 7 |
| HotChip™ 加熱用GSMリアクター | 8 |
| Polar Bear Plus Flow™ 加熱/冷却用リアクター | 9 |
| Polar Bear Plus GSM™ 加熱/冷却用GSMリアクター | 9 |
| FlowSyn Polar Bear™ 極低温反応用リアクター | 9 |
| Cold Coil MkII™ 冷却反応用コイルリアクター | 9 |
| Cold Chip™ 冷却反応用GSMリアクター | 10 |
| Solstice™ バッチ式パラレル光反応用リアクター | 11 |
| Borealis™ 低コスト 光反応リアクターモジュール | 11 |
| PhotoSyn™ 高出力・大容量フロー式光反応用リアクター | 12 |
| Polar Bear Plus GSM Photo/PhotoChip™ 光反応用GSMリアクター | 13 |
| UVディテクター Flow-UV | 14 |
| オプション/アクセサリ | 14 |
| ● リアクター/アクセサリ各種 | |
| コイルリアクター | 15 |
| カラムリアクター | 16 |
| スタティックミキサー | 16 |
| バックプレッシャーレギュレーター (BPR) | 17 |
| パーツ・アクセサリ類 | 18 |

● FlowSynシステム

基本システム

ポンプ2基、ミキサー、プライムポート、サンプルループ接続用の6方バルブ、加熱反応用リアクターを備えた一体型のフロー合成装置です。
フラクションコレクターやオートサンプラー、モジュラーシステム等との組み合わせが可能な拡張性の高い装置です。



| 製品番号 | 品名 | 仕様 | 数量 | 価格 (税別) |
|---------|-------------------------------|---|----|-------------|
| UQ1020S | FlowSynシステム (ステンレス流路) | 最大圧力：1400 psi (約100bar) 流量：0.01~10mL/min (1ポンプあたり) 最高温度：260 °C(コイル部)/150 °C(カラム部) | 1式 | ¥12,100,000 |
| UQ1020T | FlowSynシステム (PTFE流路) | 最大圧力：300 psi (約20bar) 流量：0.01~10mL/min (1ポンプあたり) 最高温度：150 °C(コイル部)/150 °C(カラム部) | 1式 | ¥12,100,000 |
| UQ1020H | FlowSynシステム (Hastelloy流路) | 最大圧力：1400 psi (約100bar) 流量：0.01~10mL/min (1ポンプあたり) 最高温度：260 °C(コイル部)/150 °C(カラム部) | 1式 | ¥17,200,000 |
| UQ1021S | FlowSyn Maxiシステム (ステンレス流路) | 最大圧力：1400 psi (約100bar) 流量：0.1~50mL/min (1ポンプあたり) 最高温度：260 °C(コイル部)/ 150 °C(カラム部) | 1式 | ¥12,600,000 |

※使用するリアクター類は、15ページ以降よりお選びください。

拡張システム

フラクションコレクターやオートサンプラーとの統合により、
反応条件の検討や小規模ライブラリ作成などを自動で行うことが可能です。



FlowSyn Auto-LF



FlowSyn Multi-X

| 製品番号 | 品名 | 仕様 | 数量 | 価格 (税別) |
|--------|--|---|----|-------------|
| UQ1092 | FlowSyn Auto-LF Package (FC203B) | フラクションコレクター (FC203B)、 オートサンプラー(GX241)、制御PC、接続ケーブル類 | 1式 | ¥13,800,000 |
| UQ1091 | FlowSyn Auto-LF Package (FC204) | フラクションコレクター (FC204)、 オートサンプラー(GX241)、制御PC、接続ケーブル類 | 1式 | ¥15,100,000 |
| UQ1030 | FlowSyn Multi-X アップグレード (フラコレFC203B) | フラクションコレクター (FC203B) 最大ラック搭載数：1個 (別売) 接続ケーブル類など付属 | 1式 | ¥3,290,000 |
| UQ1040 | FlowSyn Multi-X アップグレード (フラコレFC204) | フラクションコレクター (FC204) 最大ラック搭載数：4個 (別売) 接続ケーブル類など付属 | 1式 | ¥4,840,000 |
| UQ9600 | FlowControl II | 制御用ソフトウェア | 1式 | ¥2,380,000 |
| UQ9800 | FlowControl III | 制御用ソフトウェア、UV-Vis & auto fraction collect | 1式 | ¥3,060,000 |

別途、基本システムが必要です。

●モジュラーシステム

FlowLab™シリーズ

ポンプ2基とリアクター、ミキサーやボトル等の最低限必要なものがセットになっているので、簡単にフロー合成が始められるエントリーモデルです。

モジュール式なので、実験に応じて、様々な組み合わせで装置を構成できます。



FlowLab



FlowLab Cold

| 製品番号 | 品名 | 仕様 | 数量 | 価格 (税別) |
|--------------------|-----------------------|--|----|-------------|
| UQ1026-00 | FlowLab ベーシックパッケージ | 10mL/minポンプx2基、制御PCなど リアクターモジュールなし | 1式 | ¥5,010,000 |
| UQ1026-10 | FlowLab | 10mL/minポンプx2基、HotCoil、制御PC 5mLステンレス/5mLPTFEコイル、BPRなど (反応温度：～260℃、ポンプ耐圧：100bar) | 1式 | ¥6,000,000 |
| UQ1026-50 | FlowLab Scale | 50mL/minポンプx2基、HotCoil、制御PC、 25mL PTFEコイル、BPRなど (反応温度：～260℃、ポンプ耐圧：100bar) | 1式 | ¥6,140,000 |
| UQ1026-GSM | FlowLab GSM | 10mL/minポンプx2基、HotChip、制御PC、BPRなど (ス タティックミキサーは別途購入) (反応温度：～225℃、ポンプ耐圧：100bar) | 1式 | ¥6,230,000 |
| UQ1026-C | FlowLab Cold | 10mL/minポンプx2基、Polar Bear Plus Flow、 制御PC、5mL/14mL HT PTFEコイル、BPRなど (反応温度：-40～150℃、ポンプ耐圧：100bar) | 1式 | ¥12,570,000 |
| UQ1026-C-50 | FlowLab Cold Scale | 50mL/minポンプx2基、Polar Bear Plus Flow、 制御PC、25mL HTPTFEコイル、BPRなど (反応温度：-40～150℃、ポンプ耐圧：100bar) | 1式 | ¥12,480,000 |
| UQ1026-COL | FlowLab Column | 10mL/minポンプx2基、HotCoil、HotColumn、 制御PC、ステンレスカラム、カラムホルダー (2個)、 BPRなど (反応温度：～260℃、ポンプ耐圧：100bar) | 1式 | ¥7,250,000 |
| UQ1027 | 4方セクションバルブ | サンプル/溶媒インレット用にポンプに接続して使用しま す。(2個) マウント、チューブ類付き | 2個 | ¥435,000 |
| UQ1027-1 | 4方セクションバルブ | 流路出口にアウトレット用として使用します。(1個) | 1個 | ¥220,000 |
| UQ1028 | シングルポンプ インレットバルブ付 | 10 mL/min 圧力センサー有 インレット用セクションバルブ付属 | 1台 | ¥1,960,000 |
| UQ1022- STAND-N | スタンド Small | WDH：43 x 31 x 36 cm | 1台 | ¥163,000 |
| UQ1022- STAND-W | スタンド Medium | WDH：55 x 31 x 36 cm | 1台 | ¥167,000 |
| UQ1022- STAND-L | スタンド Large | WDH：70 x 50 x 22 cm | 1台 | ¥218,000 |

※使用するリアクター類は、15ページ以降よりお選びください。

●ポンプモジュール

バイナリーポンプ

ポンプ2基、ミキサー、プライミングポート、サンプルループ接続のための6方バルブが一体となった送液ユニットです。スタンドアローンでの使用はもちろん、FlowSynとの統合で4液送液システムとしての使用も可能です。



| 製品番号 | 品名 | 仕様 | 数量 | 価格 (税別) |
|---------|-------------------------------------|---|----|-------------|
| UQ1022S | バイナリーポンプ 10mL/min SUS流路 | ポンプx2基、T-ミキサー、プライミングポート、 6方バルブ、制御用PC、ステンレス流路 設定流量：0.01~10mL/min 最大圧力：100bar | 1台 | ¥8,900,000 |
| UQ1022T | バイナリーポンプ 10mL/min PTFE流路 | ポンプx2基、T-ミキサー、プライミングポート、 6方バルブ、制御用PC、PTFE流路 設定流量：0.01~10mL/min 最大圧力：40bar | 1台 | ¥8,700,000 |
| UQ1022H | バイナリーポンプ 10mL/min Hastelloy流路 | ポンプx2基、T-ミキサー、プライミングポート、 6方バルブ、制御用PC、Hastelloy流路 設定流量：0.01~10mL/min 最大圧力：40bar | 1台 | ¥15,000,000 |
| UQ1023S | バイナリーポンプ 50mL/min SUS流路 | ポンプx2基、T-ミキサー、プライミングポート、 6方バルブ、制御用PC、ステンレス流路 設定流量：0.1~50mL/min 最大圧力：100bar | 1台 | ¥9,100,000 |
| UQ1023T | バイナリーポンプ 50mL/min PTFE流路 | ポンプx2基、T-ミキサー、プライミングポート、 6方バルブ、制御用PC、PTFE流路 設定流量：0.1~50mL/min 最大圧力：40bar | 1台 | ¥8,700,000 |
| UQ1023H | バイナリーポンプ 50mL/min Hastelloy流路 | ポンプx2基、T-ミキサー、プライミングポート、 6方バルブ、制御用PC、Hastelloy流路 設定流量：0.1~50mL/min 最大圧力：100bar | 1台 | ¥13,400,000 |

シングルポンプ

2段階反応や反応のクエンチのための1液送液用ポンプです。
スタンドアローンでの使用はもちろん、既存のリアクターやポンプと
組み合わせることで、複雑な反応系が構築できます。



| 製品番号 | 品名 | 数量 | 価格 (税別) |
|----------|--|----|------------|
| UQ1062 | シングルポンプ 10mL/min、圧力センサー有 | 1台 | ¥2,200,000 |
| UQ1063 | シングルポンプ 50mL/min、圧力センサー有 | 1台 | ¥2,420,000 |
| UQ1060 | シングルポンプ 10mL/min、圧力センサー無 | 1台 | ¥1,680,000 |
| UQ1061 | シングルポンプ 50mL/min、圧力センサー無 | 1台 | ¥2,110,000 |
| APG90EC | シングルポンプ Hastelloyヘッド 10mL/min、圧力センサー無 | 1台 | ¥2,840,000 |
| UQ1067 | ポンプBPRキット | 1式 | ¥260,000 |
| UQ1027-1 | 4方セレクションバルブ | 1個 | ¥220,000 |

リアクターモジュール

HotCoil™ 加熱反应用リアクター

+260℃までの加熱が可能なリアクターモジュールです。

オイル等の熱媒体を使う必要がなく、後処理の手間も不要です。

Uniqsis社製のすべてのコイルリアクター (P.15) が搭載可能です。



| 製品番号 | 品名 | 仕様 | 数量 | 価格 (税別) |
|----------|--------------------------------------|-------------------------------|----|------------|
| UQ1025-1 | HotCoil | 温調範囲： 室温～+260℃ 設定温度刻み： ±1℃ | 1式 | ¥1,640,000 |
| UQ7144 | FlowSyn/HotCoil昇温アップグレード (260℃⇒300℃) | | 1式 | ¥400,000 |

HotColumn™ HotCoil用カラムリアクターオプション

HotCoilに搭載可能なカラムリアクター用オプションモジュールです。

最大6本のカラムモジュールを一度に設置できます。

カラムリアクターはP.16よりお選びください。



| 製品番号 | 品名 | 数量 | 価格 (税別) |
|--------------|--|----|----------|
| UQ1041 | HotColumn (カラムホルダーなし) | 1式 | ¥190,000 |
| UQ1037-10 | 外径10mm ガラスカラム用ホルダー (内径6mm) | 1個 | ¥330,000 |
| UQ1037-10S | 外径 3/8" ステンレスカラム用ホルダー | 1個 | ¥350,000 |
| UQ1037-13S | 外径 1/2" ステンレスカラム用ホルダー | 1個 | ¥410,000 |
| UQ1037-15 | 外径15mm ガラスカラム用ホルダー (内径10mm) | 1個 | ¥330,000 |
| UQ1037-20 | 外径20mm ガラスカラム用ホルダー (内径15mm) | 1個 | ¥330,000 |
| UQ1034-3/8 | HotColumnホルダーインサートブロック 外径3/8" カラム用 | 1個 | ¥150,000 |
| UQ1034-1/2 | HotColumnホルダーインサートブロック 外径1/2" カラム用 | 1個 | ¥150,000 |
| UQ1034-15 | HotColumnホルダーインサートブロック 外径15mmカラム用 | 1個 | ¥150,000 |
| UQ1034-20 | HotColumnホルダーインサートブロック 外径20mmカラム用 | 1個 | ¥150,000 |
| UQ1036 | PTFE製カラムエルボー | 1個 | ¥20,000 |
| UQ1047-10 | 外径10mm ガラスカラム用O-リング | 2個 | ¥11,000 |
| UQ1047-15 | 外径20mm ガラスカラム用O-リング | 2個 | ¥11,000 |
| UQ1047-20 | 外径20mm ガラスカラム用O-リング | 2個 | ¥11,000 |
| UQ1047-3/8 | 外径 3/8" ステンレスカラム用O-リング | 2個 | ¥15,000 |
| UQ1047-1/2 | 外径 1/2" ステンレスカラム用O-リング | 2個 | ¥17,000 |
| UQ1049 | FlowSyn用HotColumnアダプタープレート | 1個 | ¥47,000 |
| UQ4005 | ガラスカバー (HotColumn用) | 1個 | ¥170,000 |
| UNQ1053-0004 | HotColumn用ベースリング (HotCoil/Polar Bear用) | 1個 | ¥178,000 |
| UQ1048 | 外部温度センサー | 1個 | ¥77,000 |

HotChip™ 加熱用GSMリアクター

ガラススタティックミキサー（GSM）専用の加熱用モジュールです。

温度範囲： 室温～+225℃

コンパクトな幅56mmチップ(C)×2枚、もしくはラージサイズの幅140mmチップ(L)×1枚が搭載可能です。

ガラススタティックミキサー（GSM）をP.16よりお選びください。



| 製品番号 | 品名 | 数量 | 価格（税別） |
|--------|---------------------------|----|------------|
| UQ1029 | HotChip | 1式 | ¥1,600,000 |
| UQ1031 | HotChip 冷却用低圧圧空ポートアップグレード | 1式 | ¥191,000 |
| UQ1048 | 外部温度センサー | 1個 | ¥77,000 |

Polar Bear Plus Flow™ 加熱/冷却用リアクター

-40℃～+150℃の温度コントロールが可能なリアクターモジュールです。
コンパクトで、ドラフト内への設置も可能です。
スタティックミキサーを固定できるチップホルダーもご用意しております。



| 製品番号 | 品名 | 仕様 | 数量 | 価格 (税別) |
|------------|----------------------|---|----|------------|
| UQ1053 | Polar Bear Plus Flow | 温度範囲： -40～+150℃ | 1式 | ¥7,570,000 |
| UQ1053-001 | Plus用チップホルダーセット | リアクター上部にスタティックミキサーを配置するためのホルダー | 1式 | ¥1,070,000 |
| UQ1053-002 | Plus用ガラスカバー | リアクターを覆う真空断熱ガラスカバー | 1個 | ¥540,000 |
| UQ1053-005 | Plus用アダプター (large) | UQ1053-002用アダプターリング | 1個 | ¥180,000 |
| UQ1053-003 | Plus用アダプター | ガラスカバー内にN2(もしくはDry Air)を導入するためのアダプターリング | 1個 | ¥180,000 |

Polar Bear Plus GSM™ 加熱/冷却用GSMリアクター

-30℃～+150℃の温度コントロールが可能なスタティックミキサー用のリアクターモジュールです。コンパクトで、ドラフト内への設置も可能です。
コンパクトな幅56mmチップ(C)×2枚、もしくはラージサイズの幅140mmチップ(L)×1枚が搭載可能です。
ガラススタティックミキサー (GSM) をP.16よりお選びください。



| 製品番号 | 品名 | 仕様 | 数量 | 価格 (税別) |
|--------|---------------------|-----------------|----|------------|
| UQ5110 | Polar Bear Plus GSM | 温度範囲： -30～+150℃ | 1式 | ¥8,200,000 |

FlowSyn Polar Bear™ 極低温反应用リアクター

-88℃～室温までの温度コントロールが可能なリアクターモジュールです。
ドライアイスや冷媒が不要で、精密な温度コントロールが可能です。



| 製品番号 | 品名 | 内容 | 数量 | 価格 (税別) |
|----------|-----------------------|-------------------------------------|----|-------------|
| UQ1052-1 | FlowSyn Polar Bear | 温度範囲： -88℃～室温 外部温度センサー、取説入りUSB同梱 | 1式 | ¥10,740,000 |
| 30920 | Polar Bear用ガラスカバー | リアクターを覆う断熱ガラスカバー | 1個 | ¥520,000 |
| 35790 | Polar Bear用チップホルダー | スタティックミキサーホルダー、温度プローブ、チューブキット | 1式 | ¥380,000 |
| 19540 | Polar Bearブレーキリングミキサー | ミキシング前に冷却コイルを設けた特製ミキサー | 1個 | ¥2,100,000 |

Cold Coil MkII™ 冷却反应用コイルリアクター

循環冷却装置 (チラー) と組み合わせて使用する、冷却反应用リアクターモジュールです。
Jullabo社、Huber社などのチラーと組み合わせて最低-70℃まで冷却可能です。



| 製品番号 | 品名 | 内容 | 数量 | 価格 (税別) |
|-----------|----------------|---------------------------------|----|------------|
| UQ1050-M2 | Cold Coil MkII | 外部チラーとの接続により、-70～+150℃の範囲で使用可能。 | 1式 | ¥1,970,000 |

Cold Chip™ 冷却反応用GSMリアクター

循環冷却装置と組み合わせて使用する、冷却反応用GSMリアクターモジュールです。

Jullabo社、Huber社などのチラーと組み合わせて最低-80℃まで冷却可能です。(チラーの能力に依るガラススタティックミキサー (GSM) をP.16よりお選びください。



| 製品番号 | 品名 | 内容 | 数量 | 価格 (税別) |
|----------|-----------|-------------------------------------|----|------------|
| UNQ00090 | Cold Chip | 外部チラーとの接続により、 -80~+180℃の範囲で使用可能。 | 1式 | ¥1,040,000 |

Solstice™ バッチ式パラレル光反应用リアクター

スターラーに載せたアダプターで、12本の試験管でパラレルに光反応実験を行います。

光源にはBorealis光源を使用します。P.11よりお選びください。

フロー合成で光反応を行う前の条件検討や試薬スクリーニングに活用いただけます。



| 製品番号 | 品名 | 数量 | 価格 (税別) |
|----------|---|----|------------|
| UQ8214 | Solstice コンプリートパック (+スターラー、チューブ12本、温度センサ、攪拌子) | 1式 | ¥1,320,000 |
| UQ8214-B | Splstice チューブアダプター | 1式 | ¥1,190,000 |
| UQ8215 | Solstice用温度プローブキット (K-type) | 1式 | ¥96,000 |
| UQ8216 | Solstice用マグネティックスターラー | 1式 | ¥246,000 |
| UQ8217 | リアクターチューブ (25本) | 1式 | ¥121,000 |
| UQ8218 | リアクターチューブ用セプタム (100個) | 1式 | ¥47,000 |
| UQ8219 | マグネティックスターラーバー (12個) | 1式 | ¥44,000 |
| UQ8220 | Solstice用温度プローブ | 1個 | ¥22,000 |
| UQ8221 | Solstice用チューブインサート | 1個 | ¥19,000 |

Borealis™ 低コスト フロー式光反应用リアクター

ご希望の光源ユニットと電源ユニットをお選びください。

ColdCoilと組み合わせて使用し、反応温度制御は外部チラーにて行います。

コイルリアクターはFEP製で、15mL or 4.3mLの容量です。



| 製品番号 | 品名 | 数量 | 価格 (税別) |
|-----------|---|----|------------|
| UQ8200 | Borealis COB LED Lamp Unit, GREEN (525nm) | 1式 | ¥780,000 |
| UQ8201 | Borealis COB LED Lamp Unit, BLUE (465nm) | 1式 | ¥780,000 |
| UQ8202 | Borealis COB LED Lamp Unit, ROYAL BLUE (440nm) | 1式 | ¥780,000 |
| UQ8203 | Borealis COB LED Lamp Unit, PURPLE (425nm) | 1式 | ¥810,000 |
| UQ8204 | Borealis COB LED Lamp Unit, UVA (365nm) | 1式 | ¥940,000 |
| UQ8210 | Borealis COB LED Lamp Unit, Warm White (3000K) | 1式 | ¥780,000 |
| UQ8204-HP | Borealis HP LED Lamp Unit (365nm) | 1式 | お問い合わせ |
| UQ8222-HP | Borealis HP LED Lamp Unit (385nm) | 1式 | お問い合わせ |
| UQ8223-HP | Borealis HP LED Lamp Unit (405nm) | 1式 | お問い合わせ |
| UQ8203-HP | Borealis HP LED Lamp Unit (420nm) | 1式 | お問い合わせ |
| UQ8202-HP | Borealis HP LED Lamp Unit (455nm) | 1式 | お問い合わせ |
| UQ8200-HP | Borealis HP LED Lamp Unit (525nm) | 1式 | お問い合わせ |
| UQ8224 | Borealis SCHOLAR LED Lamp, BLUE (465nm) | 1式 | ¥646,000 |
| UQ8229 | Borealis SCHOLAR LED Lamp, ROYAL BLUE (440nm) | 1式 | ¥655,000 |
| UQ8228 | Borealis SCHOLAR LED Lamp, VIOLET (425nm) | 1式 | ¥664,000 |
| UQ8225 | Borealis SCHOLAR LED Lamp, UVA (365nm) | 1式 | ¥816,000 |
| UQ8205 | Borealis コイルリアクター 15 mL OD 1/16" ID 1.0mm FEP製 | 1式 | ¥198,000 |
| UQ8209 | Borealis コイルリアクター 4.3 mL OD 1/16" ID 0.7mm FEP製 | 1式 | ¥198,000 |
| UQ1050-M2 | Cold Coil MkII | 1式 | ¥1,970,000 |
| UQ8206 | Borealis 電源ユニット Digital PSU (300W) | 1式 | ¥980,000 |
| UQ8226-V | Borealis 電源ユニット SCHOLAR VARIO PSU (出力可変) | 1式 | ¥468,000 |
| UQ8226 | Borealis 電源ユニット SCHOLAR DUO PSU (出力固定) | 1式 | ¥360,000 |
| UQ8227 | Borealis 電源ユニット SCHOLAR (MONO) PSU (出力固定) | 1式 | ¥230,000 |

※反応溶液を温調するために、外部チラーが必要です。

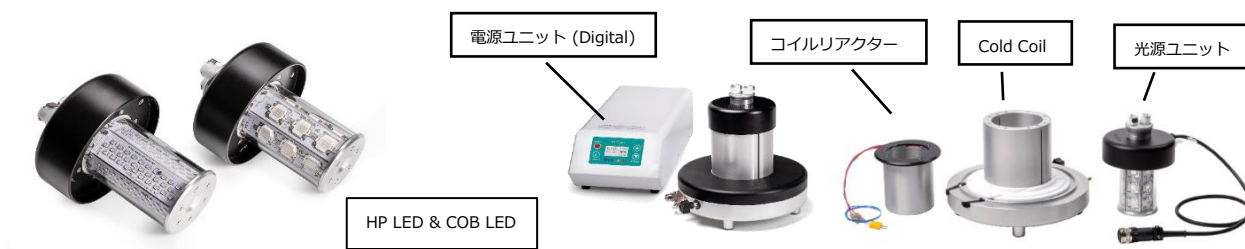

PhotoSyn™ 高出力・大容量フロー式光反应用リアクター

ご希望の波長をお選びいただけます。

光の漏れが少ない堅牢な構造と安全性を備えています。

LEDの冷却に冷却水の供給が必要です。



| 製品番号 | 品名 | 数量 | 価格 (税別) |
|------------|--|-----|------------|
| UQ1074 | PhotoSyn Blue (455nm) | 1式 | ¥6,200,000 |
| UQ1075 | PhotoSyn UVA/Blue (365nm / 455nm) | 1式 | ¥7,500,000 |
| UQ1076 | PhotoSyn Tricolour (455nm / 525nm / 3000K) | 1式 | ¥6,200,000 |
| UQ1077 | PhotoSyn Blue/Violet (420nm / 455nm) | 1式 | ¥6,700,000 |
| UQ1078 | PhotoSyn UVA (365nm) | 1式 | ¥8,900,000 |
| UQ1074-001 | Blue 光源ユニット (455nm) | 1式 | ¥4,910,000 |
| UQ1075-001 | UVA/Blue 光源ユニット (365nm / 455nm) | 1式 | ¥6,870,000 |
| UQ1076-001 | Tricolour 光源ユニット (455nm / 525nm / 3000K) | 1式 | ¥4,910,000 |
| UQ1077-001 | Dual Blue 光源ユニット (420nm / 455nm) | 1式 | ¥5,150,000 |
| UQ1079 | PhotoSyn 電源ユニット | 1式 | ¥1,900,000 |
| UQ2501-C | 2.5 ml PFA Chromed 1/16"チューブ | 1個 | ¥157,000 |
| UQ2507-C | 5ml PFA Chromed 1/16"チューブ | 1個 | ¥167,000 |
| UQ2503-C | 10ml PFA Chromed 1/16"チューブ | 1個 | ¥179,000 |
| UQ2509-C | 20ml PFA Chromed 1/16"チューブ | 1個 | ¥194,000 |
| UQ2508-C | 52ml PFA Chromed 1/8"チューブ | 1個 | ¥225,000 |
| UQ1081 | 交換用チューブシール | 10個 | ¥13,000 |
| UQ1050-M2 | Cold Coil MkII (別途、冷却循環槽が必要です) | 1式 | ¥1,970,000 |
| UQ1053 | Polar Bear Plus Flow | 1式 | ¥7,570,000 |
| UQ1080 | Polar Bear Plus用PhotoSynアダプターリング | 1個 | ¥217,000 |

※Cold Coil、もしくはPolar Bear Plus Flowと一緒にお使いください。



コントロールパネル

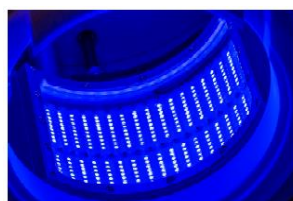

光源内部のイメージ



PhotoSyn + Polar Bear Plus Flow

Polar Bear Plus GSM Photo™/PhotoChip™ GSM用光反应用リアクター

ガラススタティックミキサー（GSM）を使用する光反応リアクターモジュールです。

ご希望の光源ユニットと電源ユニットをお選びください。

ベースユニット（ColdChipまたはPB+GSM）にスパーサーを載せて使用します。

スタティックミキサーはP.8よりお選びください。



| 製品番号 | 品名 | 数量 | 価格（税別） |
|--------|---|----|------------|
| UQ8230 | PhotoChip GSM, base unit including spacer | 1式 | ¥940,000 |
| UQ8231 | PhotoChip HP LED lamp unit (365nm) | 1式 | ¥1,020,000 |
| UQ8232 | PhotoChip HP LED lamp unit (385nm) | 1式 | お問い合わせ |
| UQ8233 | PhotoChip HP LED lamp unit (405nm) | 1式 | お問い合わせ |
| UQ8234 | PhotoChip HP LED lamp unit (420nm) | 1式 | ¥992,000 |
| UQ8235 | PhotoChip HP LED lamp unit (455nm) | 1式 | ¥828,000 |
| UQ8236 | PhotoChip HP LED lamp unit (525nm) | 1式 | ¥795,000 |
| UQ8239 | PhotoChip Spacer only | 1式 | ¥504,000 |
| UQ8237 | External Temperature Sensor with handheld display | 1式 | ¥36,000 |
| UQ8238 | Polar Bear Plus GSM Photo including spacer | 1式 | お問い合わせ |

※PhotoChipには、反応溶液を温調するために、外部チラーが必要です。

Uniqsis社では、Huber社Piccolo、Ministat 230、もしくは同等品の使用を推奨しています。



電源ユニットには、Borealis電源ユニットを使用します。

選択する光源に合わせて、電源ユニットをP.11よりお選びください。



HP LED光源（180W）

Borealis Digital PSUで動作します。



SCHOLAR LED光源（準備中）

Borealis Scholar PSUで動作します。



反応液の温調は、ColdChip（PhotoChip）、もしくはPB+GSMで行います。

別途、LED光源を冷却するために冷却水の導入が必要です。



UVディテクター Flow-UV

インラインでのUV-Vis検出を可能にしたモジュールです。

任意の波長を5つ選択し、グラフにプロットできます。

定常状態や滞留時間分布の確認にご使用いただけます。

また、FlowSyn Auto-LF等との組み合わせにより、

フラクシオンコレクターのトリガーとしてもご使用いただけます。



| 製品番号 | 品名 | 内容 | 数量 | 価格 (税別) |
|-------------|--------------------------|---|----|------------|
| UQ1100 | Flow-UV | キセノンランプ 波長範囲：200~900nm | 1式 | ¥3,860,000 |
| UQ1102 | フローセルキット | フローセル+光ファイバー、SUS316L製、光 路長：1mm、1/16"チューブ | 1式 | ¥580,000 |
| UQ1104 | Flow-UV用近赤外光源 アップグレード | タングステンランプ 波長範囲：360-1100nm | 1式 | ¥710,000 |
| UQ1105 | フローセル (光路長1.0mm) | フローセルのみ、SUS316L製、1/16"チュー ブ | 1個 | ¥190,000 |
| UQ1105-0.25 | フローセル (光路長0.25mm) | フローセルのみ、SUS316L製、1/16"チュー ブ | 1個 | ¥190,000 |
| UQ1105-0.50 | フローセル (光路長0.5mm) | フローセルのみ、SUS316L製、1/16"チュー ブ | 1個 | ¥190,000 |
| UQ1105-0.75 | フローセル (光路長0.75mm) | フローセルのみ、SUS316L製、1/16"チュー ブ | 1個 | ¥190,000 |
| UQ1105-1/8 | フローセル (光路長2.44mm) | フローセルのみ、SUS316L製、1/8"チュー ブ | 1個 | ¥253,000 |
| UQ1106 | クォーツフローセル | 光路長(デュアル)：1.0mm、10mm | 1個 | ¥430,000 |
| CH1 | クォーツフローセル用 ホルダー+ファイバー | UQ1106と一緒に使用 | 1式 | ¥640,000 |

オプション/アクセサリ

| 製品番号 | 品名 | 内容 | 数量 | 価格 (税別) |
|--------------------|----------------------------------|--|----|------------|
| UQ9800 | FlowControl III | Auto-LFや複数モジュールを一括制御 UV-Visフラクシオントリガー | 1式 | ¥3,060,000 |
| UQ9600 | FlowControl II | Auto-LFや複数モジュールを一括制御 | 1式 | ¥2,380,000 |
| UQ9700 | FlowControl II UV-Vis アップグレード | UV-Visデータをインテグレート | 1式 | ¥187,000 |
| UQ9900 | FC II to III アップグレード | FlowControl II からIIIへアップグレード | 1式 | ¥836,000 |
| UQ9500 | データロガー | ソフトウェア入りPC | 1式 | ¥860,000 |
| UQ1022- STAND-N | スタンド Small | WDH : 43 x 31 x 36 cm | 1台 | ¥163,000 |
| UQ1022- STAND-W | スタンド Medium | WDH : 55 x 31 x 36 cm | 1台 | ¥167,000 |
| UQ1022- STAND-L | スタンド Large | WDH : 70 x 50 x 22 cm | 1台 | ¥218,000 |

●リアクター各種
コイルリアクター

| 製品番号 | 品名 | 温度 | 数量 | 価格 (税別) |
|---------------------|---|-------|----|------------|
| PTFE | | | | |
| UQ2101 | 2.5mL テフロンコイルリアクター(OD 1/16", ID 1mm) | ~100℃ | 1個 | ¥107,000 |
| UQ2102 | 5mL テフロンコイルリアクター(OD 1/16", ID 1mm) | ~100℃ | 1個 | ¥117,000 |
| UQ2103 | 10mL テフロンコイルリアクター(OD 1/16", ID 1mm) | ~100℃ | 1個 | ¥128,000 |
| UQ2104 | 20mL テフロンコイルリアクター(OD 1/16", ID 1mm) | ~100℃ | 1個 | ¥141,000 |
| UQ2105 | 2mL HT テフロンコイルリアクター(OD 1/16", ID 1mm) | ~150℃ | 1個 | ¥113,000 |
| UQ2107 | 5mL HT テフロンコイルリアクター(OD 1/16", ID 1mm) | ~150℃ | 1個 | ¥142,000 |
| UQ2106 | 14mL HT テフロンコイルリアクター(OD 1/16", ID 1mm) | ~150℃ | 1個 | ¥157,000 |
| UQ2109 | 10mL HTテフロンコイルリアクター(OD 1/8", ID 約1.6mm) | ~150℃ | 1個 | ¥159,000 |
| UQ2108 | 25mL HTテフロンコイルリアクター(OD 1/8", ID 約1.6mm) | ~150℃ | 1個 | ¥197,000 |
| PFA | | | | |
| UQ2501 | 2.5mL PFAコイルリアクター(OD 1/16", ID 1mm) | ~100℃ | 1個 | ¥125,000 |
| UQ2502 | 5mL PFAコイルリアクター(OD 1/16", ID 1mm) | ~100℃ | 1個 | ¥133,000 |
| UQ2503 | 10mL PFAコイルリアクター(OD 1/16", ID 1mm) | ~100℃ | 1個 | ¥145,000 |
| UQ2504 | 20mL PFAコイルリアクター(OD 1/16", ID 1mm) | ~100℃ | 1個 | ¥161,000 |
| UQ2508 | 52mL PFAコイルリアクター(OD 1/8", ID 約1.6mm) | ~100℃ | 1個 | ¥188,000 |
| UQ2505 | 2mL HT PFAコイルリアクター(OD 1/16", ID 1mm) | ~150℃ | 1個 | ¥113,000 |
| UQ2507 | 5mL HT PFAコイルリアクター(OD 1/16", ID 1mm) | ~150℃ | 1個 | ¥142,000 |
| UQ2506 | 14mL HT PFAコイルリアクター(OD 1/16", ID 1mm) | ~150℃ | 1個 | ¥152,000 |
| UQ2501-C | 2.5mL PFAコイルリアクター クロムメッキ仕様 | ~100℃ | 1個 | ¥157,000 |
| UQ2507-C | 5mL PFAコイルリアクター クロムメッキ仕様 | ~100℃ | 1個 | ¥167,000 |
| UQ2503-C | 10mL PFAコイルリアクター クロムメッキ仕様 | ~100℃ | 1個 | ¥179,000 |
| UQ2509-C | 20mL PFAコイルリアクター クロムメッキ仕様 | ~100℃ | 1個 | ¥194,000 |
| UQ2508-C | 52mL PFAコイルリアクター クロムメッキ仕様 | ~100℃ | 1個 | ¥225,000 |
| ステンレス(316L) | | | | |
| UQ2301 | 2.5mL ステンレスコイルリアクター(OD 1/16", ID 1mm) | ~300℃ | 1個 | ¥126,000 |
| UQ2302 | 5mL ステンレスコイルリアクター(OD 1/16", ID 1mm) | ~300℃ | 1個 | ¥150,000 |
| UQ2303 | 10mL ステンレスコイルリアクター(OD 1/16", ID 1mm) | ~300℃ | 1個 | ¥205,000 |
| UQ2311 | 15mL ステンレスコイルリアクター(OD 1/16", ID 1mm) | ~300℃ | 1個 | ¥260,000 |
| UQ2304 | 20mL ステンレスコイルリアクター(OD 1/16", ID 1mm) | ~300℃ | 1個 | ¥327,000 |
| UQ2307 | 30mL ステンレスコイルリアクター(OD 1/16", ID 1mm) | ~300℃ | 1個 | ¥354,000 |
| UQ2305 | 40mL ステンレスコイルリアクター(OD 1/8", ID 約1.6mm) | ~300℃ | 1個 | ¥256,000 |
| UQ2306 | 60mL ステンレスコイルリアクター(OD 1/8", ID 約1.6mm) | ~300℃ | 1個 | ¥266,000 |
| UQ2308 | 1/8"コイルリアクター用コネクター | ~300℃ | 1個 | ¥25,000 |
| UQ2302-R | 5mL ステンレスコイル 巻き直し (@Uniqsis) | - | 1個 | ¥140,000 |
| UQ2304-R | 20mL ステンレスコイル 巻き直し (@Uniqsis) | - | 1個 | ¥266,000 |
| ハステロイ(C-276) | | | | |
| UQ2401 | 2.5mL ハステロイコイルリアクター(OD 1/16", ID 1mm) | ~300℃ | 1個 | ¥327,000 |
| UQ2402 | 5.0mL ハステロイコイルリアクター(OD 1/16", ID 1mm) | ~300℃ | 1個 | ¥442,000 |
| UQ2403 | 10mL ハステロイコイルリアクター(OD 1/16", ID 1mm) | ~300℃ | 1個 | ¥844,000 |
| UQ2404 | 20mL ハステロイコイルリアクター(OD 1/16", ID 1mm) | ~300℃ | 1個 | ¥1,470,000 |
| UQ2406 | 40mL ハステロイコイルリアクター(OD 1/8", ID 約1.6mm) | ~300℃ | 1個 | ¥1,470,000 |

カラムリアクター

(カラムリアクター：+150℃、40barまで)

| 製品番号 | 品名 | 数量 | 価格 (税別) |
|--------|--------------------------------|-----|----------|
| UQ5002 | 外径10mm (内径6.6mm) ガラスカラム | 1個 | ¥153,000 |
| UQ5003 | 外径10mm (内径6.6mm) ガラスカラム 調整機能付き | 1個 | ¥168,000 |
| UQ5004 | 外径15mm (内径10mm) ガラスカラム | 1個 | ¥160,000 |
| UQ5005 | 外径15mm (内径6mm) ガラスカラム 調整機能付き | 1個 | ¥200,000 |
| UQ5006 | 外径20mm (内径15mm) ガラスカラム | 1個 | ¥180,000 |
| UQ5007 | 外径20mm (内径15mm) ガラスカラム 調整機能付き | 1個 | ¥199,000 |
| UQ5009 | 外径3/8" (内径7mm) ステンレスカラム | 1個 | ¥170,000 |
| UQ5010 | 外径1/2" (内径9mm) ステンレスカラム | 1個 | ¥155,000 |
| UQ7030 | 外径15mmカラム (内径10mm) 用PTFEフリット | 20個 | ¥25,000 |
| UQ7031 | 外径15mmカラム (内径10mm) 用PEフリット | 20個 | ¥20,000 |
| UQ7032 | 外径15mmカラム (内径10mm) 用Oリング | 2個 | ¥21,000 |
| UQ-CM4 | 外径10mm(内径6.6mm)カラム用インサート | 1式 | ¥74,000 |



スタティックミキサー (GSM : Glass Static Mixer) (~200℃)

コンパクトサイズ(C) (W56mm x D110mm) とラージサイズ(L) (W130mm x D140mm) があります

| 製品番号 | 品名 | 数量 | 価格 (税別) |
|--------|--|-----|------------|
| UQ5101 | スタティックミキサーチップ 0.27mL (C) | 1個 | ¥841,000 |
| UQ5102 | スタティックミキサーチップ 1.6mL (C) | 1個 | ¥841,000 |
| UQ5202 | スタティックミキサーチップ 5.0mL (C) | 1個 | ¥1,366,000 |
| UQ5106 | 3wayスタティックミキサーチップ 1.0mL (C) | 1個 | ¥926,000 |
| UQ5100 | スタティックミキサーチップ 5mL (L) | 1個 | ¥1,370,000 |
| UQ5201 | スタティックミキサーチップ 10mL (L) | 1個 | ¥1,410,000 |
| UQ5107 | スタティックミキサーチップ 10mL (L) | 1個 | ¥1,450,000 |
| UQ5108 | スタティックミキサーチップ 20mL (L) | 1個 | ¥1,450,000 |
| UQ5103 | コイルモジュール用スタティックミキサーセット スタティックミキサー 1.6mL、コイル用チューブキット、O-リング | 1式 | ¥852,000 |
| UQ5104 | カラムモジュール用スタティックミキサーセット スタティックミキサー 1.6mL、カラム用チューブキット、O-リング | 1式 | ¥846,000 |
| UQ1071 | コイルモジュール用GSMホルダー | 1個 | ¥920,000 |
| UQ1073 | カラムモジュール用GSMホルダー | 1個 | ¥120,000 |
| UQ5111 | カラムモジュール用GSMホルダー (断熱ガラスカバー) | 1個 | ¥357,000 |
| UQ7016 | コイルモジュール用GSMチューブキット | 1式 | ¥113,000 |
| UQ7012 | カラムモジュール用GSMチューブキット | 1式 | ¥113,000 |
| UQ7207 | スタティックミキサー用O-リング | 10個 | ¥63,000 |

バックプレッシャーレギュレーター (BPR)

| 製品番号 | 品名 | 数量 | 価格 (税別) |
|------------|---|----|----------|
| P-465 | PEEK製BPRホルダー | 1個 | ¥58,000 |
| P-761 | BPRカートリッジ 40psi | 1個 | ¥60,000 |
| P-762 | BPRカートリッジ 75psi | 1個 | ¥60,000 |
| P-763 | BPRカートリッジ 100psi | 1個 | ¥60,000 |
| P-764 | BPRカートリッジ 250psi | 1個 | ¥60,000 |
| P-765 | BPRカートリッジ 500psi | 1個 | ¥60,000 |
| P-795 | BPRカートリッジ 750psi | 1個 | ¥60,000 |
| U-469 | ステンレス製BPRホルダー | 1個 | ¥134,000 |
| UNQ00014 | PTFE製BPRホルダー | 1個 | ¥134,000 |
| UNQ00032 | Hastelloy製BPRホルダー | 1個 | ¥525,000 |
| P-762U | 化学耐性BPRカートリッジ 5bar (PTFE&ハステロイ製) | 1個 | ¥128,000 |
| P-763U | 化学耐性BPRカートリッジ10bar (PTFE&ハステロイ製) | 1個 | ¥128,000 |
| P-766U | 化学耐性BPRカートリッジ20bar (PTFE&ハステロイ製) | 1個 | ¥128,000 |
| P-765U | 化学耐性BPRカートリッジ30bar (PTFE&ハステロイ製) | 1個 | ¥128,000 |
| P-795U | 化学耐性BPRカートリッジ40bar (PTFE&ハステロイ製) | 1個 | ¥128,000 |
| P-700U-KIT | 化学耐性BPRカートリッジ 5個セット (5bar, 10bar, 20bar, 30bar, 40bar) | 1式 | ¥547,000 |



コイルリアクター

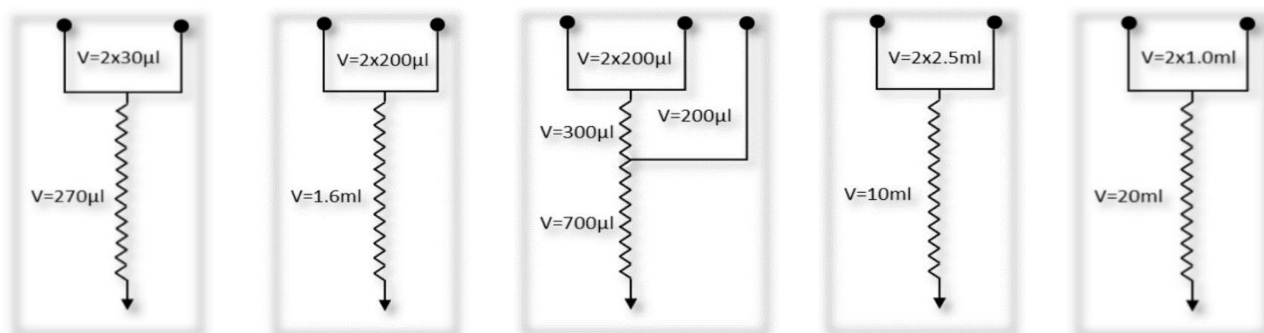

UQ5101

幅 : 56mm

UQ5102

幅 : 56mm

UQ5106

幅 : 56mm

UQ5107

幅 : 130mm

UQ5108

幅 : 130mm

スタティックミキサー (GSM)



BPRカートリッジ

パーツ・アクセサリ類

| 製品番号 | 品名 | 数量 | 価格 (税別) |
|-----------|--|----|----------|
| UQ4001 | ガラスコイルカバー (FlowSynコイルリアクター用) | 1個 | ¥71,000 |
| UQ6000 | ボトルセット (ボトル各5本、キャップ類) | 1式 | ¥128,000 |
| UQ6001 | ガスインレットアダプター (5個) | 1式 | ¥64,000 |
| UQ6002 | 角ボトルセット (5セット) | 1式 | ¥127,000 |
| UQ7210 | ポンプバックフラッシュキット | 1式 | ¥129,000 |
| UQ7300 | 1mL PTFEサンプルループ | 1個 | ¥20,000 |
| UQ7301 | 2mL PTFEサンプルループ | 1個 | ¥23,000 |
| UQ7302 | 5mL PTFEサンプルループ | 1個 | ¥48,000 |
| UQ7303 | 10mL PTFEサンプルループ | 1個 | ¥96,000 |
| UQ7304 | 20mL PTFEサンプルループ | 1個 | ¥126,000 |
| UQ7304PFA | 25mL PFAサンプルループ (Auto-LF用) | 1個 | ¥147,000 |
| UQ7310 | 50mL PTFEサンプルループ (OD 1/8") | 1個 | ¥154,000 |
| UQ7305 | 1mL ステンレスサンプルループ | 1個 | ¥58,000 |
| UQ7308 | 2mL ステンレスサンプルループ | 1個 | ¥51,000 |
| UQ7309 | 5mL ステンレスサンプルループ | 1個 | ¥72,000 |
| UQ7306 | 10mL ステンレスサンプルループ | 1個 | ¥82,000 |
| UQ7308H | 2mL Hastelloy サンプルループ | 1個 | ¥257,000 |
| UQ7000S | スペアパーツキット (ステンレス用) | 1式 | ¥730,000 |
| UQ7000T | スペアパーツキット (PTFE用) | 1式 | ¥653,000 |
| UQ7000H | スペアパーツキット (Hastelloy用) | 1式 | ¥820,000 |
| UQ7001 | アクセサリキット (チューブカッター、ラベルキット等) | 1式 | ¥124,000 |
| UQ7002S | フィッティングキット (ステンレス用) | 1式 | ¥238,000 |
| UQ7002T | フィッティングキット (PTFE用) | 1式 | ¥189,000 |
| UQ7002H | フィッティングキット (Hastelloy用) | 1式 | ¥340,000 |
| UQ7204 | 保護カバー | 1個 | ¥119,000 |
| UQ7013S | FlowSyn交換用ステンレスチューブキット | 1式 | ¥214,000 |
| UQ7013T | FlowSyn交換用PTFEチューブキット | 1式 | ¥162,000 |
| UQ7013H | FlowSyn交換用 Hastelloyチューブキット | 1式 | ¥504,000 |
| UQ7014 | スクリーンプロテクター (5枚) | 1式 | ¥22,000 |
| UQ7041 | Code 23 フラコレラック | 1式 | ¥133,000 |
| UQ7043 | 条件検討用フラコレラック (2mlバイアルx10, 20mlバイアルx10) | 1式 | ¥176,000 |
| UQ7043-40 | 条件検討用フラコレラック (2mlバイアルx10, 40mlバイアルx10) | 1式 | ¥176,000 |
| UQ7049 | Code 24P フラコレラック | 1式 | ¥107,000 |
| UQ7044 | 4mL バイアル (100個) UQ7041用 | 1式 | ¥15,000 |
| UQ7045 | 20mL バイアル (100個) UQ7043用 | 1式 | ¥28,000 |
| UQ-40ml | 40mL バイアル (72個) UQ7043-40用 | 1式 | ¥68,000 |
| UQ7046 | 2mL バイアル (100個) UQ7043用 | 1式 | ¥23,000 |
| UQ7205 | PTFEチューブ 1/16" ID 0.5mm 100m | 1式 | ¥120,000 |
| UQ7206 | PTFEチューブ 1/16" ID 1.0mm 100m | 1式 | ¥120,000 |
| UQ7211 | PFAチューブ 1/16" ID 1.0mm 100m | 1式 | ¥165,000 |



UQ6000



UQ7000

※本製品は、試験研究用です。医療や診断目的にはお使いいただけません。

※価格、外観、仕様などは、予告なしに変更することがあります。

※それぞれの商標や登録商標、製品名は各社の所有する名称です。

輸入元



本社 〒135-0014 東京都江東区石島 2-14 Imas Riverside 4F
Tel. (03)6458-6696 Fax. (03)6458-6697
西日本営業所 〒532-0003 大阪市淀川区宮原5-1-3 NLC新大阪アースビル403
Tel. (06)6394-1300 Fax. (06)6394-8851

www.scrum-net.co.jp